



1. Všeobecné informace

Použití u všech plochých strojů M-type s dlouhými rameny
700 a 1000 mm.

1.1 Montážní sada

Kompletní sada posilovače sklápění stroje má objednáací číslo
0867 142224 a skládá se z těchto komponent:

0867 142173	Držák	1x
0867 142190	Držák	1x
0867 142200	Distanční kroužek	2x
0867 142260	Čep	2x
0867 142240	Táhlo	1x
0867 142250	Čep	2x
0867 142210	Páka	1x
9706 000314	Plynová vzpěra	1x
9351 000087	Stavěcí kroužek	4x
9202 002887	Šroub M6 x 12	3x
9202 003317	Šroub M8 x 25	4x

2. Popis a funkce zařízení

Zařízení usnadňuje sklápění stroje a současně zvyšuje
bezpečnost obsluhy při sklápění.



Pozor! Nebezpečí úrazu!

Se strojem smí manipulovat pouze kvalifikovaný personál.

Poloha 1 - Stroj v pracovní poloze

V této poloze působí plynová vzpěra mechanismu na základní
desku a tím usnadňuje obsluhu překlopení stroje do servisní
polohy.

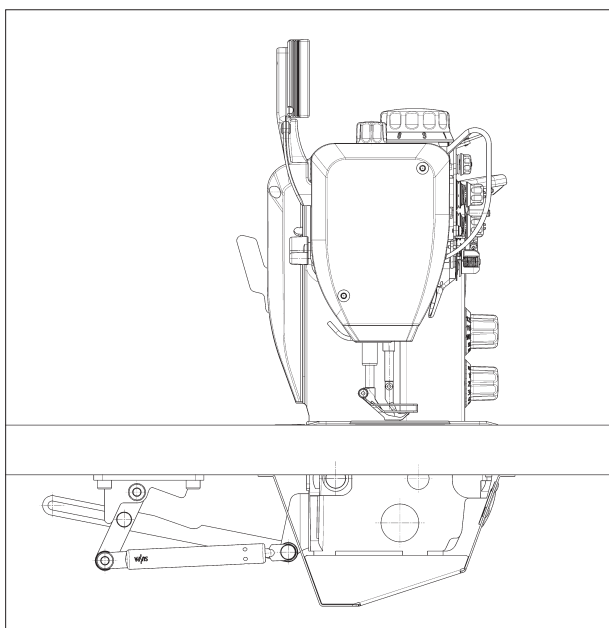



Poloha 2 - Stroj v mezipoloze

V této poloze přibrzdí zvrtná páka mechanismu pohyb stroje při sklápění tak, aby nemohl vlastní vahou nekontrolovaně narazit na plát, a zamezí tak poškození stroje, nebo zranění obsluhy. Pro konečné sklopení do servisní polohy je nutno na stroj opět působit silou, která uvede v činnost plynovou vzpěru prostřednictvím zvrtné páky.

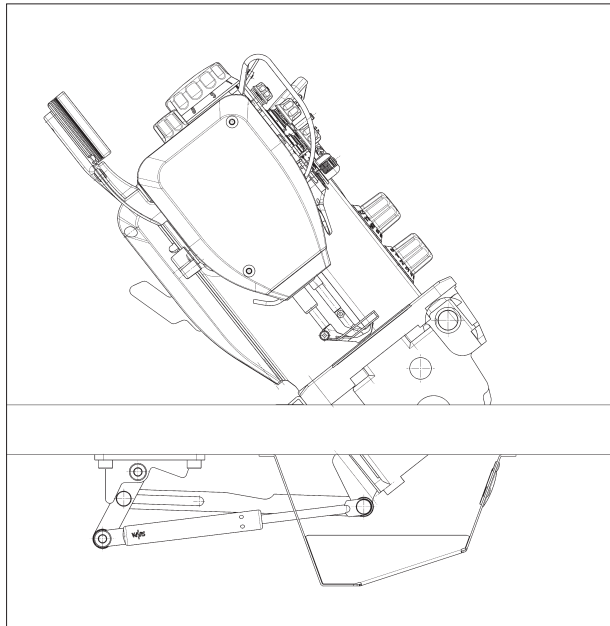

Poloha 3 - Stroj v servisní poloze

V této poloze je stroj překlacen do servisní polohy. Mechanismus sklápění současně působí jako doraz a zamezuje vypadení hlavy stroje z pantů.

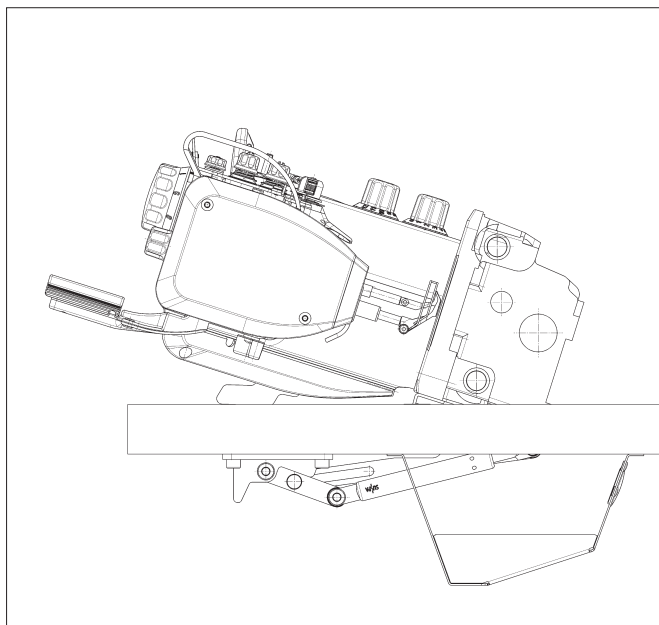



3. Montáž

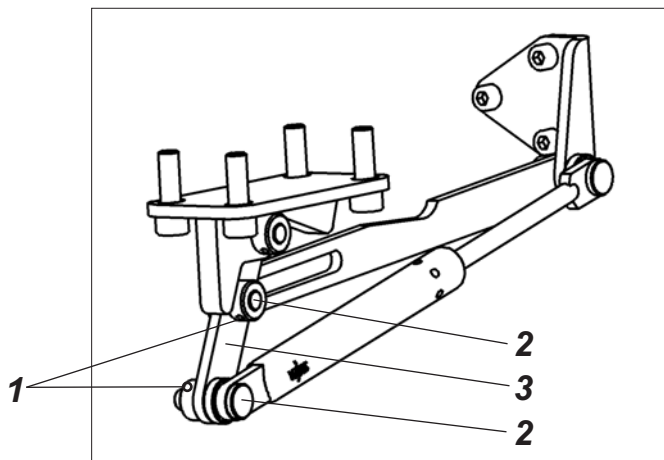

- Povolte stavěcí šrouby (1).
- Vytáhněte čepy (2) na zvrtné páce (3).

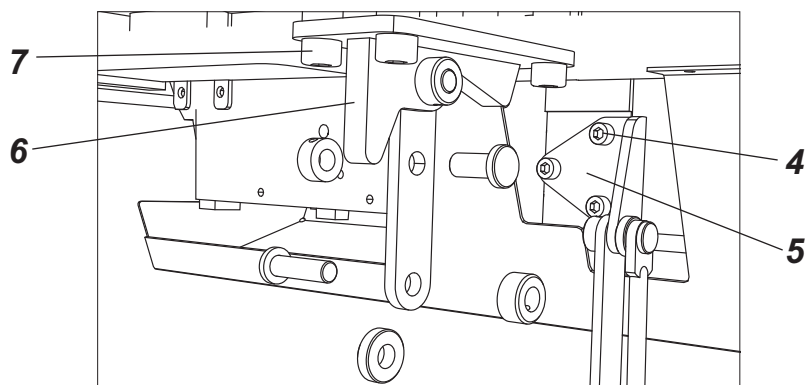
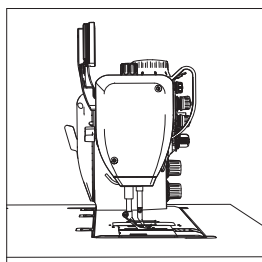

- Stroj je v pracovní poloze.
- Našroubujte držák (4) pomocí šroubů (5) do základní desky.
- Našroubujte držák (6) pomocí šroubů (7) do plátu.



Návod na použití a montáž sady posilování sklápění stroje

Teile-Nr./ Part-No.:

0791 867952 CS

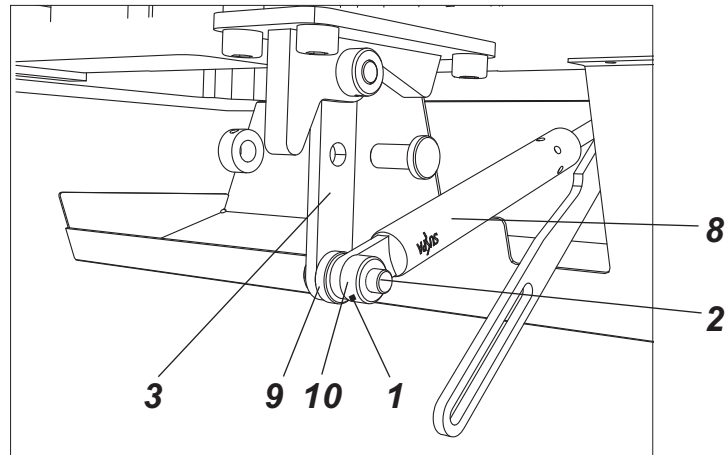
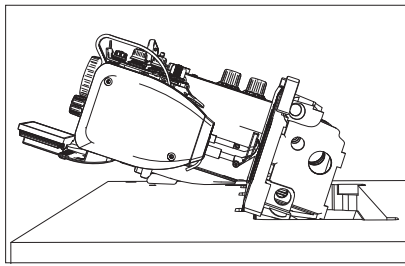

- Vyklopte hlavu stroje do servisní polohy.
- Čepem (2) propojte zvratnou páku (3), distanční kroužek (9) a oko plynové vzpěry (8).
- Nasuňte stavěcí kroužek (10) na čep (2) a vymezte axiální vůli.
- Utáhněte stavěcí šroub (1).



Návod na použití a montáž sady posilování sklápění stroje

Teile-Nr./ Part-No.:

0791 867952 CS

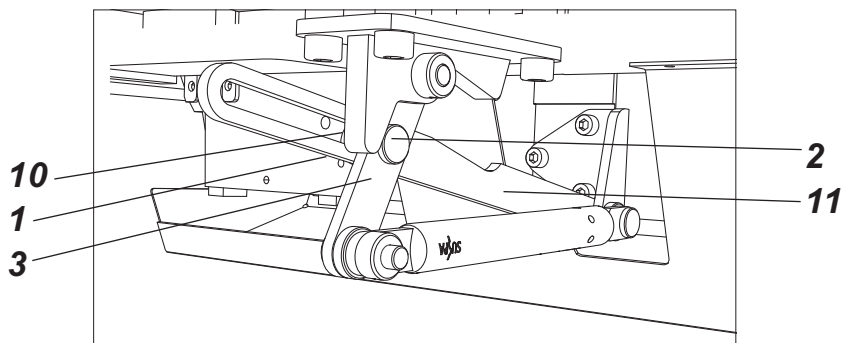
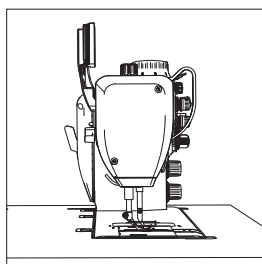

- Sklopte stroj do pracovní polohy.
- Propojte pomocí čepu (2) zvrtnou páku (3) a táhlo (11).
- Nasuňte stavěcí kroužek (10) na čep (2) a vymezte axiální vůli.
- Utáhněte stavěcí šroub (1).



**Návod na použití a montáž sady posilování
sklápění stroje**

Teile-Nr./ Part-No.:

0791 867952 CS

Pro Vaše poznámky:



**Návod na použití a montáž sady posilování
sklápění stroje**

Teile-Nr./ Part-No.:

0791 867952 CS

Pro Vaše poznámky:



**Návod na použití a montáž sady posilování
sklápění stroje**

Teile-Nr./ Part-No.:

0791 867952 CS

Pro Vaše poznámky: