



1 Všeobecné informace

Použití u jednojehlových sloupových strojů M-type.
Použit s vodičem N800 080030.

1.1 Montážní sada

Kompletní sada pro našívání francouzské lemovky má objednací číslo **0888 200614** a skládá se z těchto komponent:

0888 200620	Držák
0888 220700	Vodič
0888 200674	Držák
9202 002058	Šroub s válc. hlavou (M4x6)
9202 001657	Šroub s válc. hlavou (M3x6)
9202 002068	Šroub s válc. hlavou (M4x8)
9202 002088	Šroub s válc. hlavou (M4x12)
0888 200640	Vodič
0888 230180	Jehelník
0888 200710	Kroužek
0888 200700	Kostka
0888 200690	Vodič
9205 101848	Závitový kolík (M4x4)

2 Obsluha a funkce zařízení

2.1 Popis

Aparát pro našívání francouzské lemovky umožňuje na okraj šitého díla **A** našívat na spodní plochu výztužnou pásku **B** a na horní plochu okrasnou lemovku **C**.

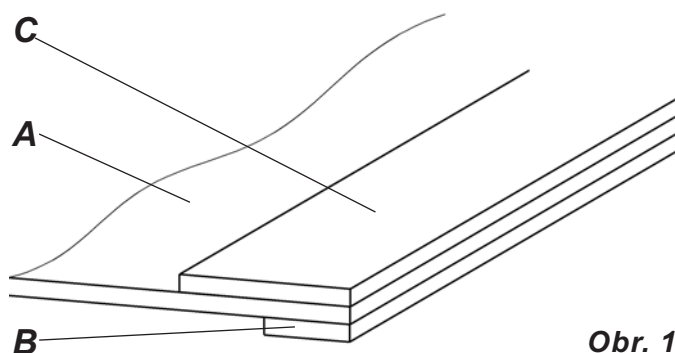



Aparát se skládá z vodiče okrasné lemovky 1 vybaveným přítlačným a bočním vodičem šitého díla a vedením výztužné pásky 2, které zahrnuje upravenou kompletní stehovou desku. Součástí aparátu jsou i dvě odvíjecí zařízení. Horní odvíjecí zařízení 3 slouží k odvíjení okrasné lemovky C a spodní odvíjecí zařízení 4 sloužící k odvíjení výztužné pásky B.



Foto Typos II



2.2 Postup při našívání lemovky a výztužné pásky

- Kotouč s horní okrasnou lemovkou **C** nasadíte na horní odvíjecí zařízení **1**, lemovku protáhnete přes vodičí drát **2**.
- Dále pak protáhnete lemovku vedením **3**, kde pomocí stavěcího kroužku **4** zajistíte, aby lemovka procházela vedením, ale nebyla ve vedení příliš volná.
- Stejně nastavení pak opakujte pomocí šroubu **5** ve vodiči **6**.

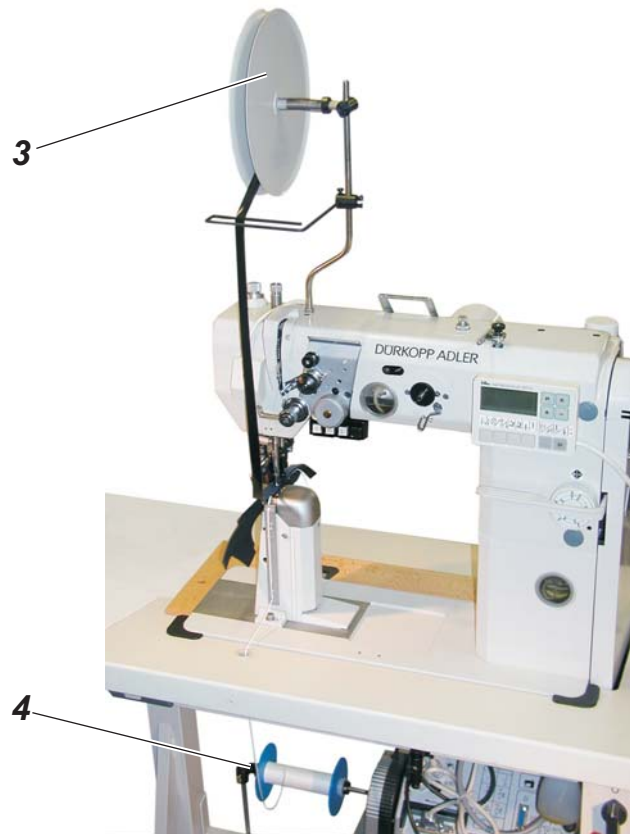
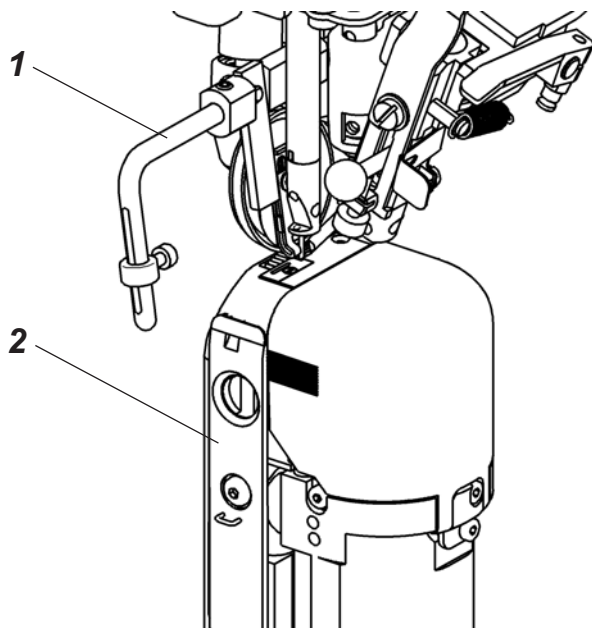

Foto Typos II



- Kotouč se spodní výztužnou páskou **B** nasadíte na spodní odvíjecí zařízení **7**.
- Pásku protáhnete otvorem v plátu, nasadíte do vedení **8** a zasunete do speciální stehové desky.
- Otvorem ve stehové vložce **D** pak nehtem posunete výztužnou pásku až do místa sešívání.
- Okraje vodičů **6** a **9** je nutno nastavit tak, aby okraje šitého díla **A**, výztužné pásky **B** a lemovací pásky **C** byly v jedné rovině (viz obr. 1 a kapitola 3).

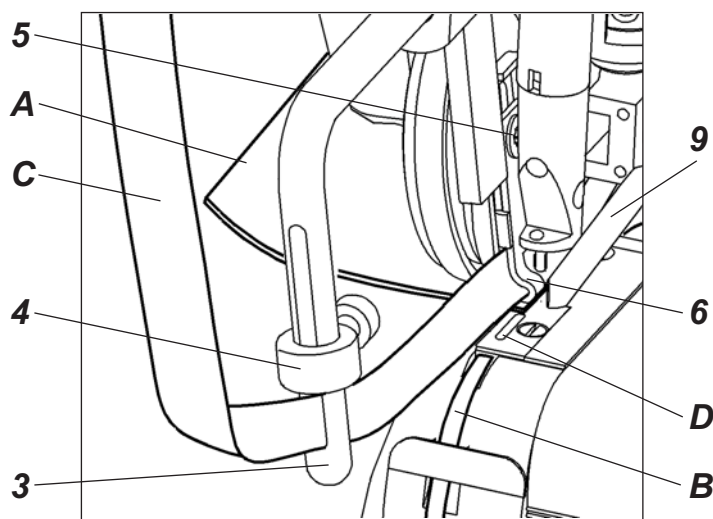
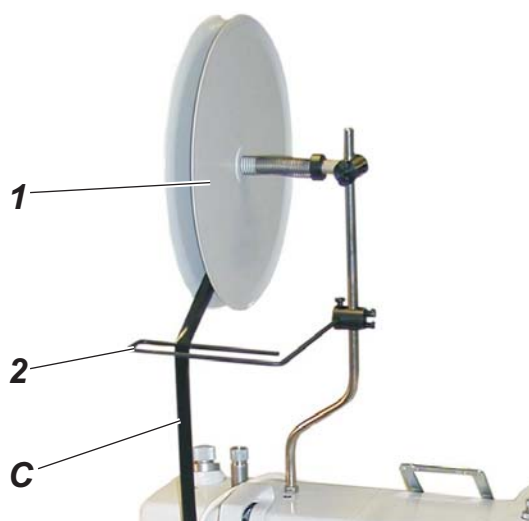
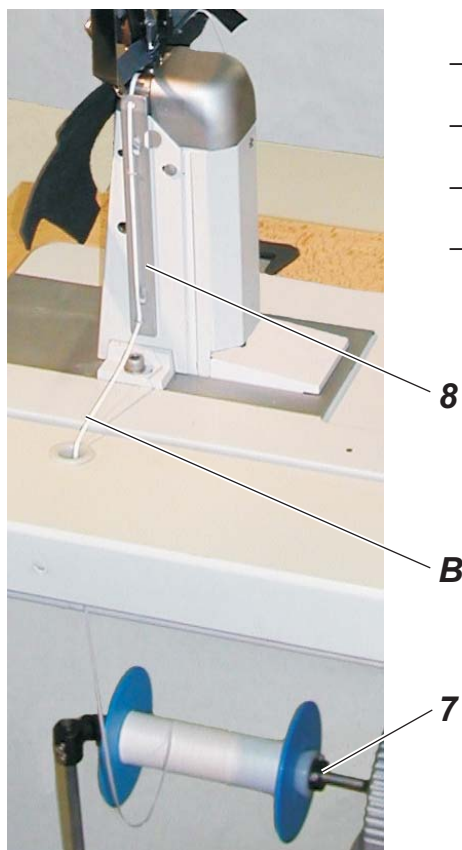

3 Montáž aparátu

- V plátu vyvrtejte otvor pro plastovou průchodku 1.

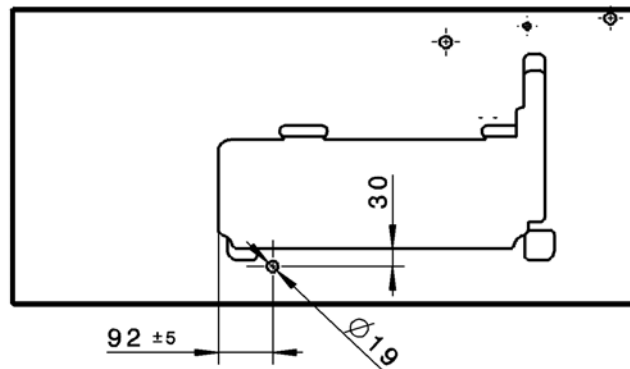

- Na střední sloupek namontujte vedení 2.

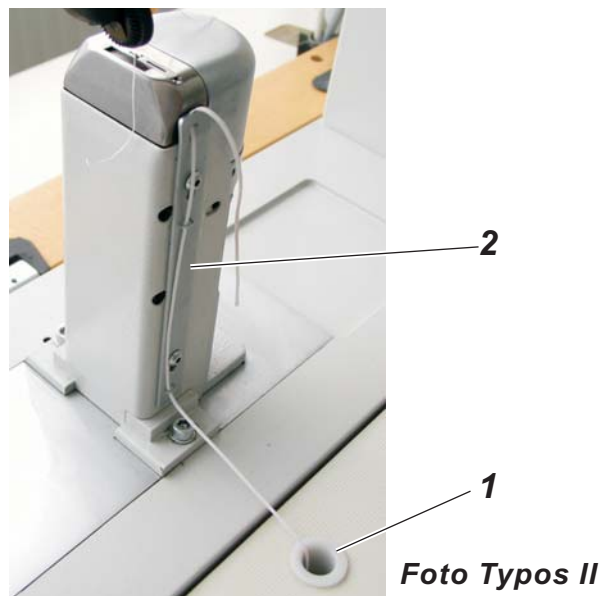

- Na horním krytu vyvrtejte závit M6.

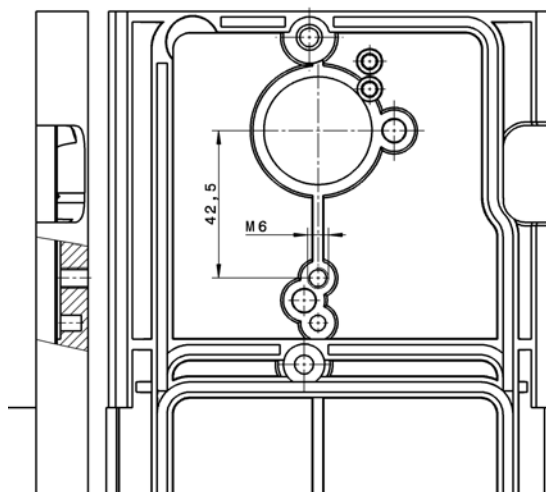



- Do otvoru M6 namontujte horní odvíjecí zařízení 1 a zajistěte kontramatkou 2.

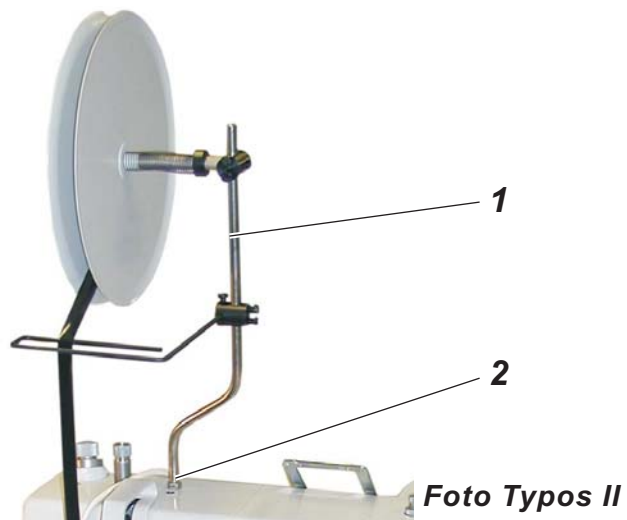

- Na podstavec 3 namontujte spodní odvíjecí zařízení 4.

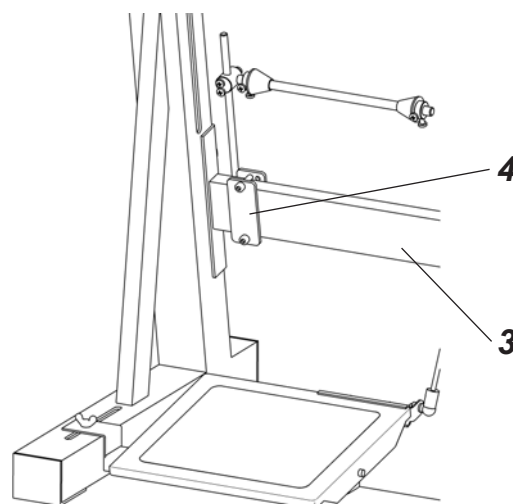

- Smontujte podskupinu vodiče okrasné lemovky 5.

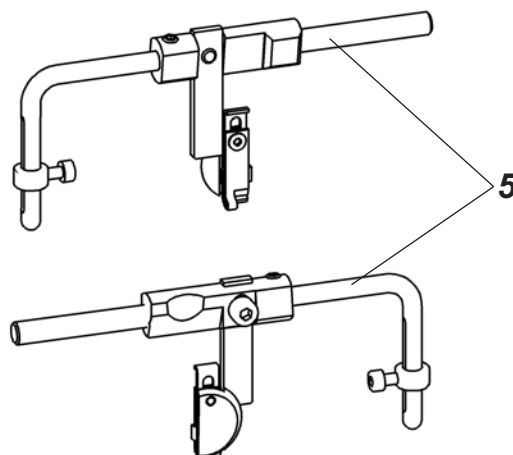



- Smontujte podskupinu přítlačného vodiče díla 1.

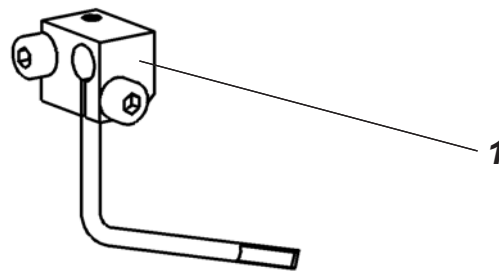

- Podskupinu okrasné lemovky 2 nasuňte do otvoru v držáku kolečkové patky 3.
- Stranově seřídte tak, aby jehla X byla co nejbližší k vodiči okrasné lemovky 4, ale nenarážela do něj.
- Výškově seřídte vodič 4 dle tloušťky materiálu t.
- Úhlově nastavte vodič 4 tak, aby šité dílo A, výztužná páska B a horní okrasná lemovka C byly stranově v zákrytu (viz obr. 1).
- Po seřízení zajistěte podskupinu šroubem 5.

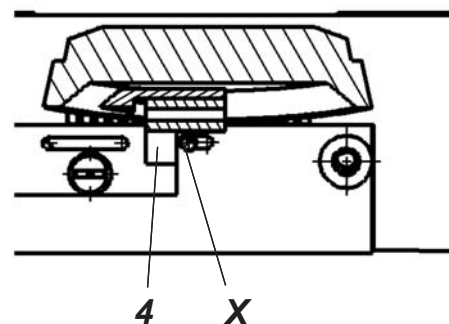
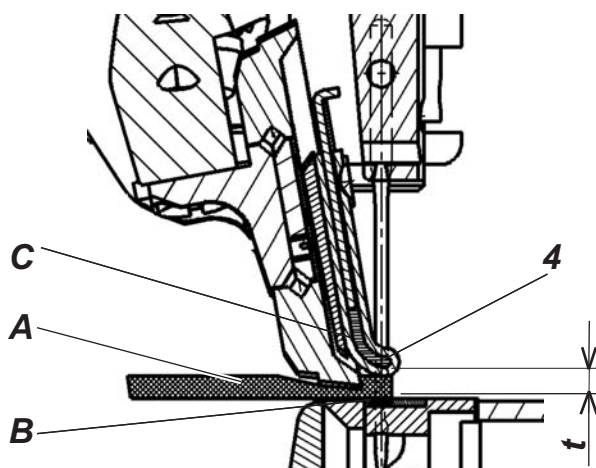
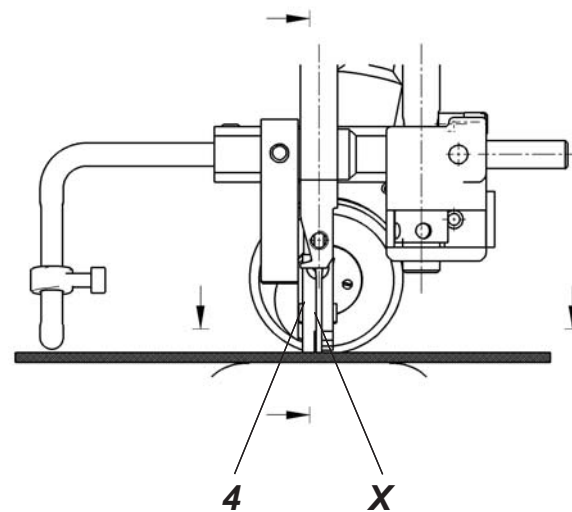
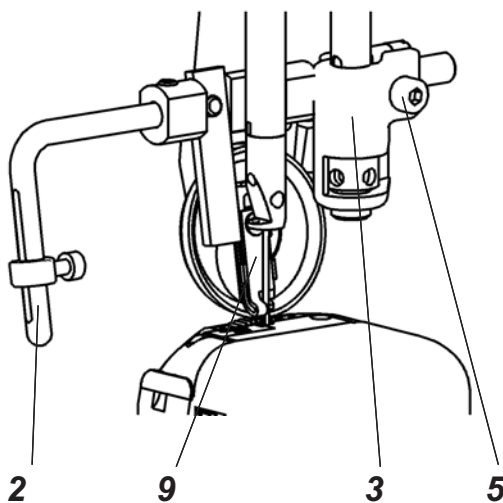



- Nasaďte zezadu přitlačný vodič díla 1, který přitlačuje šitý materiál a nedovoluje jeho přizvedání. Výškově nastavte vodič šroubem 2 na tloušťku šitého materiálu t a stranově nastavte na míru 5,5 mm. Po nastavení zajistěte šroubem 3.

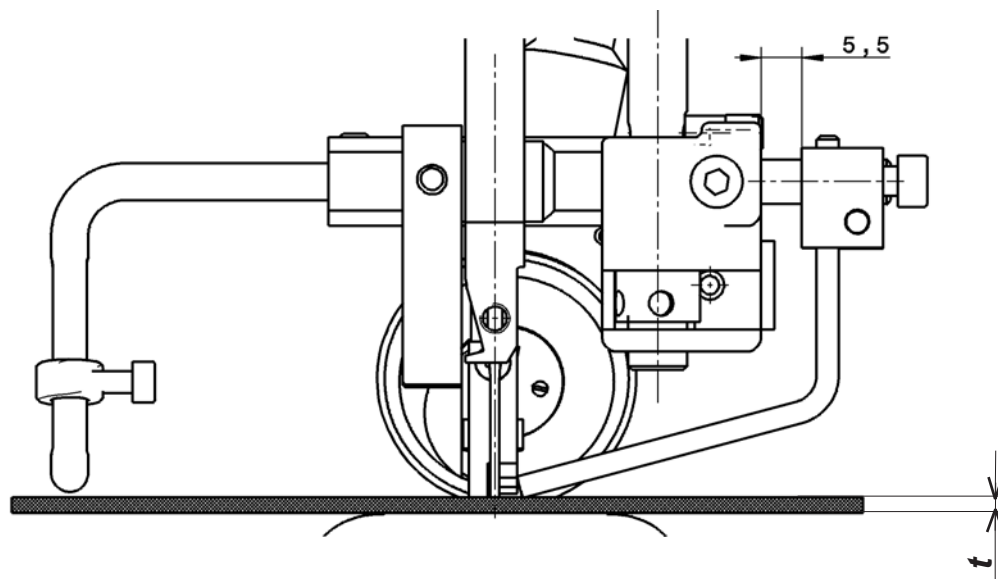
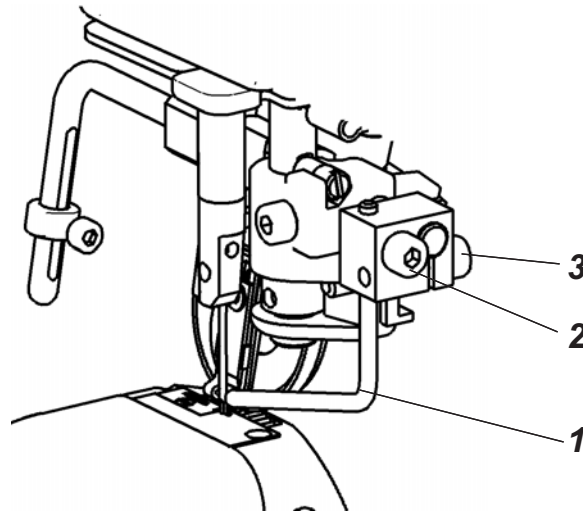



- Namontujte odklopný vodič díla 1 šrouby 2. Stranově seřídte vodič dle obrázku mezi vodič 3 a přitlačný vodič 4 a dorazte k šitému dílu tak, aby všechny sešívané materiály A, B, C byly stranově v zákrytu.

