



**Návod na montáž a použití
blokování jehelního podávání
Sada 0888 590044**

Teile-Nr./ Part-No.:

0791 888705 CS

1 Všeobecné informace

Použití pro šicí stroje 888 řady M-Type jako volitelné vybavení.

1.1 Montážní sada

Kompletní sada na blokování jehelního podávání má objednáací číslo **0888 590044** a skládá se z těchto komponent:

Číslo dílce	Pos.	Popis	Množství
9202 042067	(6)	Šroub (M4x8 DIN 6912)	1
9205 101568	(8)	Závitový kolík (M3x6 DIN 913)	2
0888 590060	(5)	Aretační kostka	1
0888 590050	(4)	Závitová vložka	1
9202 002057	(7)	Šroub (M4x6 DIN 912)	1
9205 161898	(3)	Závitový kolík (M4x12 DIN 916)	1
0791 888705 EN		Návod na montáž a použití	1

2 Popis a funkce zařízení

Sada dílců 0888 590044 slouží k zablokování jehelního podávání u obuvnických strojů řady M-Type.



3 Montáž

3.1 Fixace držáku jehelní tyče

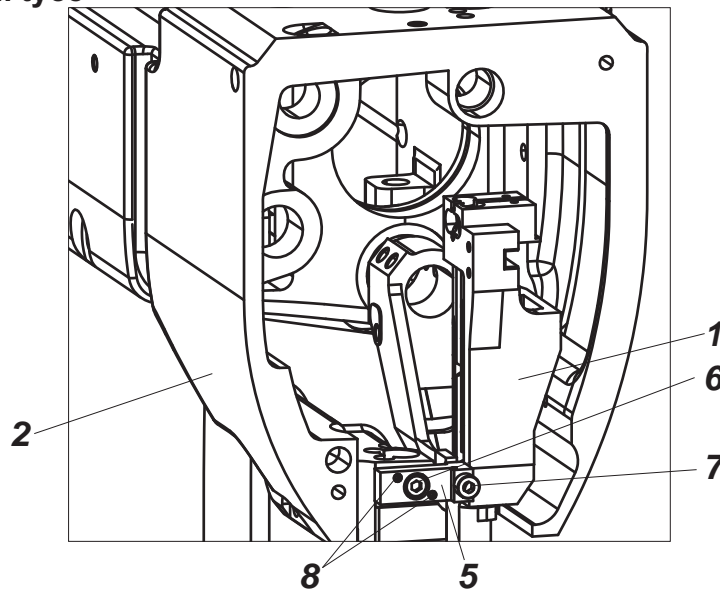

- Demontujte čelní kryt hlavy stroje.
- Našroubujte stavěcí šroub (3) do jehelního držáku (1) na hodnotu 5 mm dle znázornění.
- Na závitovou vložku (4) naneste Loctite 638 a vsuňte ji do ramene (2) na hodnotu 0 mm dle znázornění.
- Nasuňte aretační kostku (5) na stavěcí šroub (3) a dotáhněte na čelní plochu ramene (2) šroubem (6).
- Dotáhněte šroub (7) na stavěcí šroub (3) a tím zablokuje jehelní mechanismus (1).
- Šrouby (8) použijte v případě axiálního posunutí (seřízení) jehelního mechanismu (1) - seřízení jehly vůči vpichovému otvoru.
- Povolte šroub (6).
- Seřídte dvěma šrouby (8) polohu jehelního mechanismu (1), aby jehla byla na středu vpichového otvoru.
- Dotáhněte šroub (6).

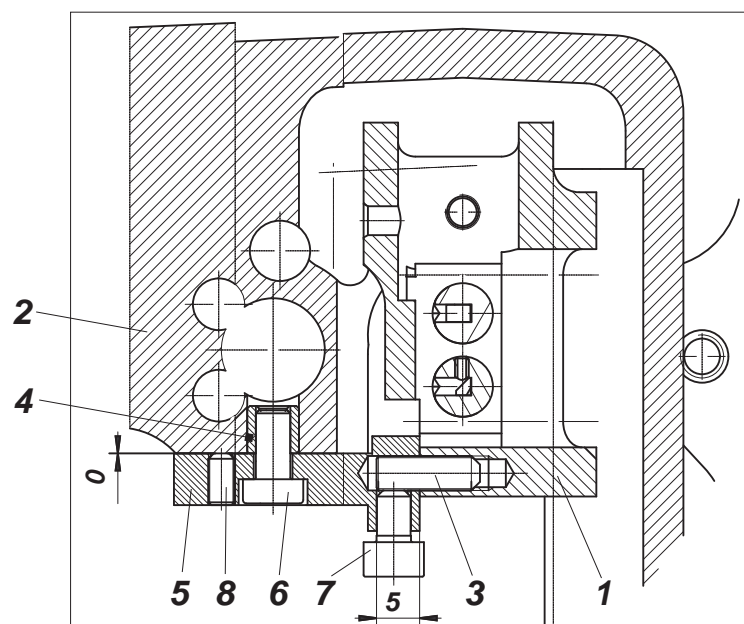



3.2 Uvolnění horní hliníkové páky jehelního podávání na kyvné hřídeli držáku jehelní tyče

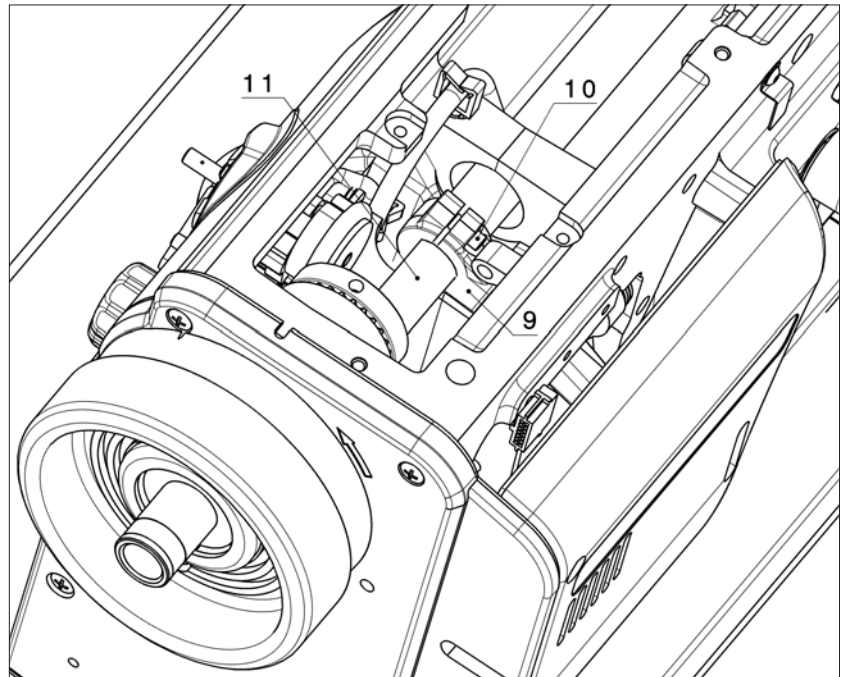

- Vyšroubujte šroub M4 s podložkou z páky (9) a místo něho našroubujte stavěcí šroub (10), čímž rozepřete svěrný spoj tak, aby se páka na hřídeli (11) volně kývala.



3.3 Úprava a nastavení podávací spojky

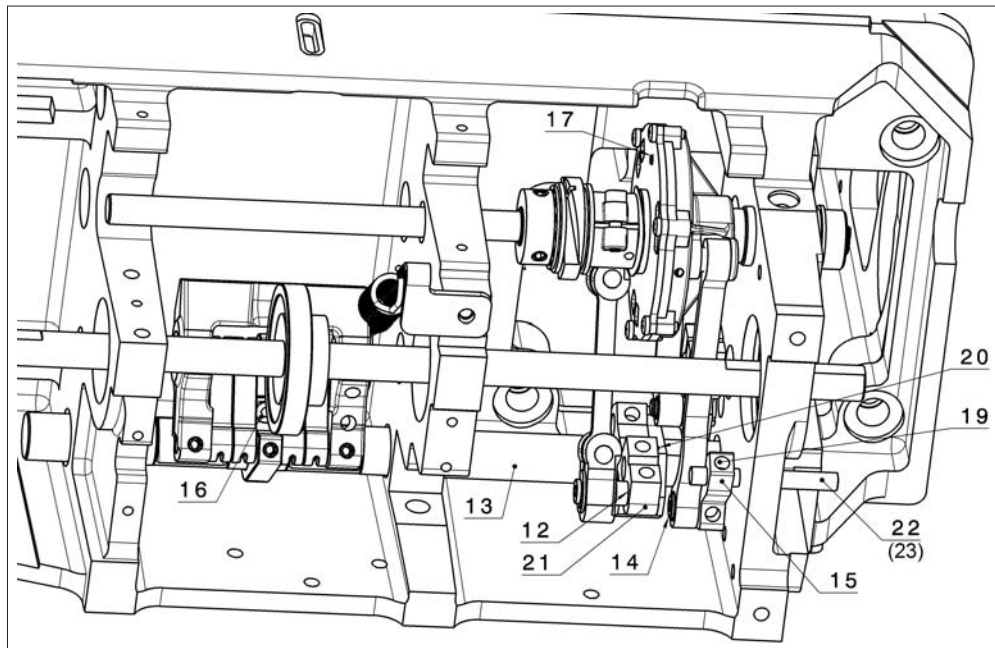

- Rýhovaný kolík 9303 502990 pro držák minimotoru nahradte kolíkem delším (22) tak, aby z pravé strany vyčníval ze základní desky asi 21 mm.
- Povolte dva šrouby (20) na kyvné páce (21).
- Čep levého táhla podávací spojky vysuňte z otvoru v kyvné páce a zasuňte jej do otvoru (12), který je nejdál od kyvné hřídele (13) a dotáhněte příslušným šroubem.
- Čep pravého táhla vysuňte z otvoru, při poloze ručního kola 300° vyměňte za nový čep (14), nasadte do dílce (15), který je zároveň nasazen na kolíku (22).
- Na knoflíku nastavte nulovou délku stehu.
- Povolte šroub (16) u kulisy kývavého pohybu.
- Po vyšroubování šroubu na tělese podávací spojky zasuňte dřív jehly do příslušného otvoru (17).
- Otáčejte ručním kolem stroje až do té doby, než zapadne dřív jehly do otvoru hvězdice uvnitř spojky (zasuňte směrem dovnitř asi o 5 mm).
- Pravé táhlo podávací spojky opřete o kolík (22) a dotáhněte šrouby (19), (20) a (16).
- Při poloze ručního kola 312° (332° u strojů GLOBAL) nastavte polohu výstředníku přepínání podávací spojky jeho ryskou proti spodní rýsce na přepínací klínové vidlici a upevněte.
- Při max. délce stehu vyzkoušejte bezvadnou funkci podávací spojky (nesmí uvnitř narážet).